

## **IM5Ei-F**

### **MÓDULO DE SUPERVISÃO ENDEREÇÁVEL PARA FONTE AUXILIAR**



#### **DADOS TÉCNICOS:**

- Tipo de equipamento: Módulo de supervisão endereçável para Fonte Auxiliar
- Tensão monitorada: 24V
- Tensão de operação: 18-26V
- Consumo em supervisão: T+, T-  $\leq 380\mu\text{A}$ ; 24V  $\leq 1\text{mA}$
- Consumo em alarme: T+, T-  $\leq 1,5\text{mA}$  ; 24V  $\leq 1,5\text{mA}$
- Tensão de alarme: X1, X2  $> 18\text{V}\pm 0,5\text{V}$   
X1, X2  $< 28,5\text{V}\pm 1\text{V}$
- Temperatura de operação:  $-10^{\circ}\text{C}$  a  $+55^{\circ}\text{C}$
- Umidade relativa:  $\leq 95\%$  sem condensação
- Dimensão: 120 X 85 X 34 mm
- Peso: 100g
- Cor: Branca
- Grau de Proteção: IP20

## ***IM5Ei-F***

### **INSTRUÇÃO DE INSTALAÇÃO / FIAÇÃO**

Módulo de Supervisão Endereçável para Fonte Auxiliar

**Modelo: IM5Ei/F**

### **ATUAÇÃO**

O Módulo de Supervisão Endereçável para Fonte Auxiliar é um módulo de monitoramento de tensão para fonte de alimentação externa 24V, quando a tensão for maior ou menor que o valor determinado ele será alarmado, fornecerá um sinal de falha quando não houver alimentação de 24V. Este dispositivo segue as especificações de instalação conforme a norma ABNT NBR 17240.

### **REQUISITOS PARA INSTALAÇÃO E FIAÇÃO**

O tipo e tamanho de cabo recomendado para o laço de alarme é um cabo de 2 vias blindado flexível cuja área seccional é de 1,5 mm<sup>2</sup>. Ao instalar módulo de monitoramento, verifique se a luz indicadora é facilmente visualizável.

### **TERMINAIS DE LIGAÇÃO**

T+ T- = Entrada e saída de conexão do laço de detecção.

X1 X2 = Entrada de tensão 24Vdc.

X2 = +24V e X1 = GND

❖ Remova jumper JP2 para habilitar o monitoramento.

## ***IM5Ei-F***

### **INSTALAÇÃO**

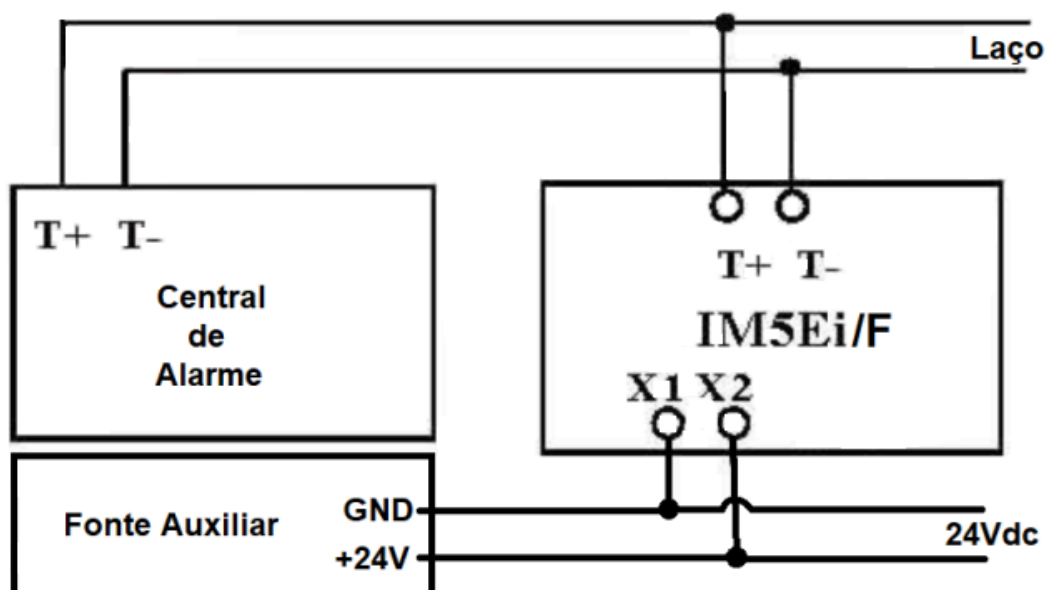

### **ENDEREÇAMENTO**

Para programar, mantenha o jumper JP1 e JP2. Conecte o cabo com garra jacaré e plug P2 no programador de endereços e no local indicado ao lado T + e T-, em seguida, entre com o código de endereço e pressione WA. Ao finalizar, remova o jumper JP2.

### **CUIDADO**

- Instale este dispositivo em quadro de comando apropriado.
- Não instale o dispositivo de detecção até que a construção esteja concluída.
- Não armazene este dispositivo de detecção onde ele pode ser contaminado por extrema sujidade, poeira ou humidade.
- Para evitar mau funcionamento ou perda de garantia, todos os produtos fornecidos por nós, devem ser reparados pelo departamento técnico do DISTRIBUIDOR/REPRESENTANTE.